

車両情報シート

No	管理番号	27492	形状	アームロール
	車名	いすゞ	通称名	フォワード
	型式	PKG-FRR90S2	車台番号	FRR90-7015xxx

①入庫確認 車両業務	②営業 支店長	③HP掲載 営業支援G

日付: 2021/1/21

アームロール・フックロール・マルチリフト

基本情報	年式	平成21 (2009) 年 11 月		
	エンジン型式	4HK1		
	排気量	5,190 cc		
	馬力	210 ps		
	最大積載量	3,800 kg		
	車検	抹消 [ 年 月 日 ]		
	積載クラス	中型(8t未満)		
	車体 長さ	車検証	6090 mm	実測 mm
	車体 幅	車検証	2200 mm	実測 mm
	車体 高さ	車検証	2470 mm	実測 mm

\* 実測は車検証寸法と大きく異なる場合のみ

上物情報1 (ボデー)	メーカー	新明和	[ ]
	型式	CCA44-21	
	製造番号[年式]	F 010403xxx	[ 年 月 ]
	シリンダー	ツイン	
	載替	無	
	その他情報		

車両情報	走行km	47 千km [ 実走 ]		
	タコグラフ	無	[ ]	( 年 月 )
	シフト	MT	6 速	セミATの場合⇒ [ ] 他 ( )
	ペダル数	3		
	ターボ	有		
	ブレーキ	AOH [ ドラム ]		
	ABS	有		
	補助ブレーキ	有	[ 排気B ]	リターダの場合⇒ [ ]
	エアサス	無 [ ]		
	速度抑制装置	無		
	PM装置	有		
	燃料タンク	100	L +	L + L
	燃料	軽油 [ ]		
	アドブルー使用	無		
	駆動方式	4×2		
	小型形状	←大型の場合は空欄		

上物情報2 (コンテナ)	メーカー	[ ]
	型式	
	製造番号[年式]	[ 年 月 ]
	内寸法 長	mm
	内寸法 幅	mm
	内寸法 高	mm
	ボデー材質1	
	ボデー材質2	
	リアゲート	
	リアゲート水密	
コボレーン	[ ]	( )
その他情報		

装備類	ヘッドライト	ハロゲン
	フォグランプ	有
	キャブ幅	標準
	キャブルーフ	標準
	キャブグレード	標準
	ベッド	有
	エアコン	有 [ マニュアル ]
	エアバッグ	有
	パワーウィンドウ	有
	集中ドアロック	有
	格納ミラー	有
	電動ミラー	無
	オーディオ	有 [ 純正 ] [ ラジオ . . ]
	ETC	無
	バックカメラ	無 [ ]
	オートクルーズ	無
	坂道発進補助装置	有
その他装備		

車両チェックシート

管理番号	27492	形状	アームロール
車名	いすゞ	通称名	フォワード
型式	PKG-FRR90S2	車台番号	FRR90-7015xxx

日付:

アームロール・フックロール・マルチリフト

項目	内容	点検項目	点検結果	対応	
エンジン	エンジン	液量	○		
		エンジンオイル	漏れ	○	
		汚れ	○		
		水混入	○		
		異音・振動	○		
	ターボ	油漏れ	○		
		異音	○		
		配管	○		
	ブローバイ・排圧		○		
	燃料・噴射ポンプ	漏れ	○		
		噴け不良	○		
	ファンベルト	緩み・鳴き	○		
	冷却水	液量	○		
		ウォーターポンプ	漏れ	○	
		汚れ	○		
		ホース損傷	○		
	マフラー	水温	○		
取付		○			
排ガス・触媒装置		腐食	○		
		詰まり	○		
		黒煙・白煙	○		
報告欄					

項目	内容	点検項目	点検結果	対応	
制動装置・その他	ブレーキ	効き具合	○		
		ABS	○		
		エアマスター	不良・油漏	○	
		駐車ブレーキ	効き具合	○	
		坂道発進装置		○	
エア・コンプレッサ		漏れ			
		不良			
報告欄					

項目	内容	点検項目	点検結果	対応	
かじ取り装置 足廻り	ハンドル	遊び	○		
		ガタ・異音	○		
		ギアボックス	油漏れ	○	
		パワーステアリング	損傷	○	
			油漏れ	○	
		リーフスプリング	異音	○	
			損傷	○	
		エアサス	損傷		
			エア漏れ		
			作動不良		
報告欄					

項目	内容	点検項目	点検結果	対応	
上物関係	脱着・ダンブ作動		○		
		ホイスト	○		
		作動油 量・漏れ	○		
		曲がり・ねじれ	○		
		ローラー部	○		
		ジャッキ	○		
		その他 損傷	○		
報告欄	上記項目状況など記入				

項目	内容	点検項目	点検結果	対応
ミッション・動力伝達装置	ミッション	ギア鳴り	○	
		ギア抜け	○	
		オイル漏れ	○	
		異音・振動	○	
		クラッチ	すべり	○
		切れ不良	○	
		切れ位置	○	
		異音	○	
	クラッチ マスターオイル	漏れ	○	
	デファレンシャル	油漏れ	○	
		異音	○	
	プロペラドライブシャフト	異音	○	
		ガタ	○	
	PTO	作動不良	○	
		オイル漏れ	○	
		ガタ・異音	○	
	報告欄			

項目	内容	点検項目	点検結果	対応		
電装関係(外装)	ヘッドライト		○			
		フォグランプ	○			
		ウインカー	○			
		ストップランプ	○			
		車幅灯(マーカー)				
		車高灯				
		作業灯・庫内灯				
		ナンバー灯	○			
		電装関係(内装)	ワイパー		○	
				パワーウインドウ	○	
集中ドアロック						
格納ミラー	○					
電動ミラー						
ホーン	○					
ラジオ・オーディオ	○					
バックアイカメラ						
計器類 点灯状態	○					
ルームランプ	○					
電装関係(バッテリー)	セルモータ		○			
		バッテリー(ターミナル)	○			
		オルタネータ(ダイナモ)	○			
エアコン	コンプレッサー		○			
		風量	○			
		ガス	○			
インジケータ(警告)ランプ点灯		○				
その他報告欄						

タイヤ  
[残りmm表示]

FF		7	7	
	( 2 A )	( 2 A )	( 2 A )	( 2 A )
FR				
	( )	( )	( )	( )
RF	6	6	4	4
	( 2 A )	( 2 A )	( 2 A )	( 2 A )
RR				
	( )	( )	( )	( )
スペア		1		
	( 1 A )	( )	( )	( )

・ タイヤサイズ F 225/80R 17.5  
R 225/80R 17.5

・ タイヤパターン 1 タテ溝 ・ 2 ミックス ・ 3 スタッドレス ・ 4 その他  
\* 必須 各タイヤのタイヤパターンを( )に記入

・ ホイール A 鉄 ・ B アルミ ・ C 鉄(メッキ)  
\* 必須 各タイヤのホイールを( )に記入

・ 状態 I 異常磨耗 ・ ロ 損傷 ・ ハ 亀裂など( )に記入  
\* ない場合は記載不要

点検結果: ○:良好 △:継続的な点検が必要 ×:要修理・交換  
対応: R: 修理 P: 交換 S: 清掃 O: 給油(水)

項目		有無	対応
装備類	スベアキー キャブ	無	
	スベアキー 燃料タンク	無	
	スベアキー 上物	無	
	キーレス	無	
	取扱説明書	無	
	整備記録簿	有	
	カーテン	有	
	フロアマット	有	
	工具	無	
	ジャッキ	無	

# 車両チェックシート

管理番号	27492	形状	アームロール
車名	いすゞ	通称名	フォワード
型式	PKG-FRR90S2	車台番号	FRR90-7015xxx

日付:

アームロール・フックロール・マルチリフト

## 外装状態

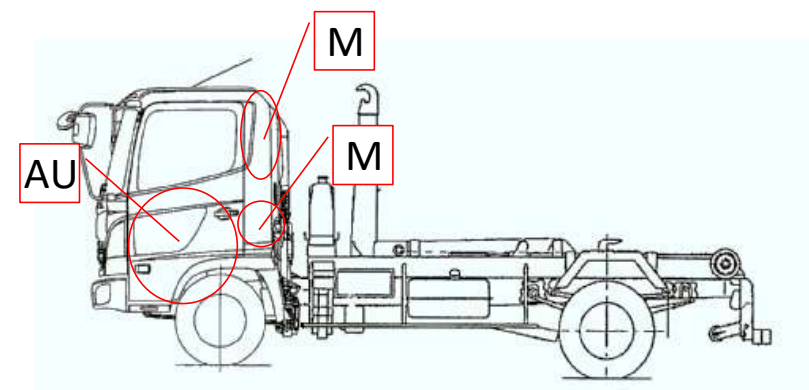
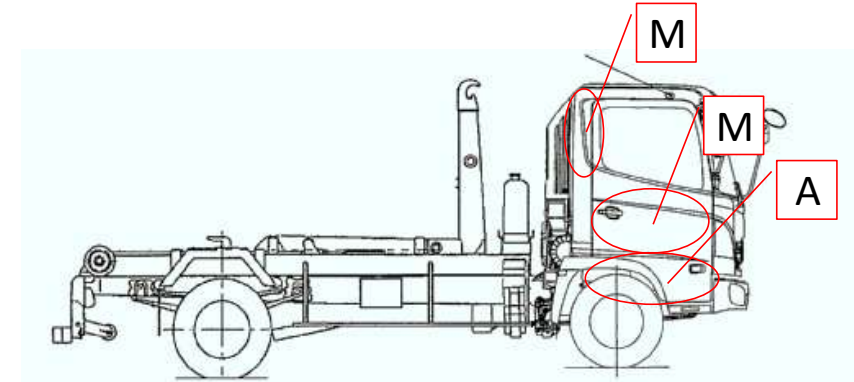
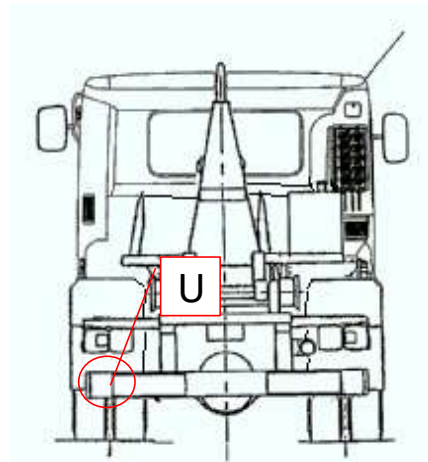
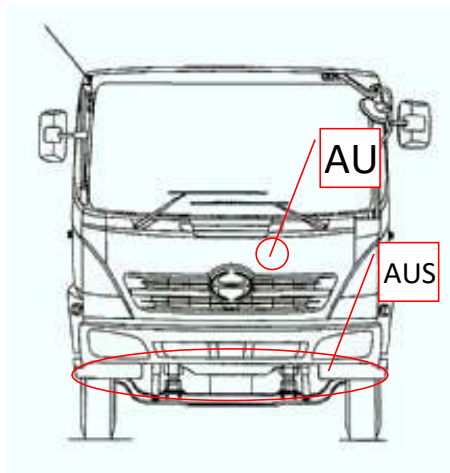

記号	A	B	C	S	U	W	H	M
意味	スリ傷	板金	腐	サビ	凸凹曲	波	穴	跡

キャブ内装	外装		点検者 報告欄	
シート破れ	有	キャブ修復暦		
破損	無 ( )	キャブ・コーションプレート		有 ( 右フロントピラー部 )
スイッチ類	良好 ( )	フロントガラス状態		良好 [ ]
汚れ	中			傷の程度 [ ] ( )
欠品	有 ( 助手席側灰皿蓋欠 )	シャーシ サビ		中
その他		フレーム曲がり・修復暦		無 ( )
		ボデー修復暦	無 ( )	