

車両情報シート

| | | | | |
|----|------|------------|------|---------------|
| No | 管理番号 | 35356 | 形状 | 深ダンプ |
| | 車名 | 三菱ふそう | 通称名 | スーパープレート |
| | 型式 | 2PG-FV70HZ | 車台番号 | FV70HZ-545102 |

| | | | | | |
|------|--------|------------------|----------|----|----|
| 基本情報 | 年式 | 令和6(2024) | 年 | 4月 | |
| | エンジン型式 | 6R20 | | | |
| | 排気量 | 10,670 cc | | | |
| | 馬力 | 394 ps | | | |
| | 最大積載量 | 11,300 kg | | | |
| | 車検 | 有 [令和7年 4月 4日] | | | |
| | 免許区分 | 大型(11t以上) | | | |
| | 車体長さ | 車検証 | 11410 mm | 実測 | mm |
| | 車体幅 | 車検証 | 2490 mm | 実測 | mm |
| | 車体高さ | 車検証 | 3540 mm | 実測 | mm |

* 実測は車検証寸法と大きく異なる場合のみ

| | | | | |
|------|---------|----------------------------|-----|----------------------------|
| 車両情報 | 走行km | 1千km [実走] | | |
| | タコグラフ | 有 [別体] (令和5年 3月) | | |
| | シフト | セミAT | 速 | セミATの場合⇒ [シフトハイロフト] 他() |
| | ペダル数 | 2 | | |
| | ターボ | 有 | | |
| | ブレーキ | AOH [ドラム] | | |
| | ABS | 有 | | |
| | 補助ブレーキ | 有 [リターダ] リターダの場合⇒ [EG] | | |
| | エアサス | 無 [] | | |
| | 速度抑制装置 | 有 | | |
| | Nox・PM | 適合 | | |
| | 燃料タンク | 300 | L + | L + L |
| | 燃料 | 軽油 [] | | |
| | アドブルー使用 | 有 | | |
| | 駆動方式 | 6×4 | | |
| | 小型形状 | ←大型の場合は空欄 | | |

| | | | | |
|-----|----------|----------------------|--|--|
| 装備類 | ヘッドライト | LED | | |
| | フォグランプ | 有 | | |
| | キャブ幅 | 標準 | | |
| | キャブローフ | 標準 | | |
| | キャブグレード | 標準 | | |
| | ベッド | 有 | | |
| | エアコン | 有 [オート] | | |
| | エアバッグ | 有 | | |
| | パワーウィンドウ | 有 | | |
| | 集中ドアロック | 有 | | |
| | 格納ミラー | 有 | | |
| | 電動ミラー | 無 | | |
| | オーディオ | 有 [純正] [ラジオ ・ ・] | | |
| | ETC | 無 [] | | |
| | バックカメラ | 無 [] | | |
| | オートクルーズ | 有 | | |
| | 坂道発進補助装置 | 有 | | |
| | その他装備 | | | |

| | | |
|---------------|------------|----------------|
| ①入庫確認 車両業務 | ②営業 支店長 | ③HP掲載 営業支援G |
| | | |

1

日付: 2024/10/17

ダンプ・ダンプ(土砂禁)・クレーン付ダンプ

| | | | | |
|----------------|---------------|----------------------|--|--|
| 上物情報1 (ボデー) | メーカー | 新明和 [] | | |
| | 型式 | DR14-01SB | | |
| | 製造番号[年式] | A23120119xxx [年 月] | | |
| | 内寸法 長 | 8500 mm | | |
| | 内寸法 幅 | 2200 mm | | |
| | 内寸法 高 | 1600 mm | | |
| | 床厚み | 4.5 mm 二重張 [無] | | |
| | ボデー材質1 | 鉄 | | |
| | ボデー材質2 | 不明 | | |
| | リアゲート | 片開 | | |
| | リアゲート水密 | 無 | | |
| | コボレーン | 無 []() | | |
| 底形状 | 角底 | | | |
| 形状(小型) | | | | |
| 載替 | 無 | | | |
| その他情報 | 土砂禁 耐摩耗性鋼板 | | | |

| | | | | |
|-----------------|----------|---------|--|--|
| 上物情報2 (クレーン) | メーカー | [] | | |
| | 型式 | | | |
| | 製造番号[年式] | [年 月] | | |
| | 吊荷重 | [] | | |
| | クレーン段数 | | | |
| | 操作 | | | |
| | フックイン | | | |
| | リアジャッキ | | | |
| | 載替 | | | |
| | その他情報 | | | |

| | | | | | |
|----------------|---------|-------------------|----|----|----|
| 上物情報3 (ゲート) | 形状 | 無 [] *跳上の場合⇒ [] | | | |
| | メーカー | [] | | | |
| | 型式 | | | | |
| | 製造番号 | | | | |
| | 寸法(外寸) | 幅: | mm | 高: | mm |
| | ストッパー寸法 | 幅: | mm | 高: | mm |
| その他情報 | | | | | |

車両チェックシート

Table with 4 columns: 管理番号 (35356), 形状 (深ダンプ), 車名 (三菱ふそう), 通称名 (スーパーグレート), 型式 (2PG-FV70HZ), 車台番号 (FV70HZ-545102)

日付:

ダンプ・ダンプ(土砂禁)・クレーン付ダンプ

Main inspection table 1: 項目 (エンジン, ターボ, ブローバイ・排圧, 燃料・噴射ポンプ, ファンベルト, 冷却水, ウォーターポンプ, マフラー, 排ガス・触媒装置, 報告欄), 内容, 点検項目, 点検結果, 対応

Main inspection table 2: 項目 (制動装置・その他, エア・コンプレッサ, 報告欄), 内容, 点検項目, 点検結果, 対応

Main inspection table 3: 項目 (かじ取り装置, 足廻り, 報告欄), 内容, 点検項目, 点検結果, 対応

Main inspection table 4: 項目 (上物関係, 報告欄), 内容, 点検項目, 点検結果, 対応

Main inspection table 5: 項目 (ミッション・動力伝達装置, クラッチ, クラッチ マスターオイル, デファレンシャル, プロペラドライブシャフト, PTO, 報告欄), 内容, 点検項目, 点検結果, 対応

Main inspection table 6: 項目 (電装関係(外装), 電装関係(内装), 電装関係(バッテリー), エアコン, インジケーター(警告)ランプ点灯, その他報告欄), 内容, 点検項目, 点検結果, 対応

Tire specification table: タイヤ [残りmm表示], FF, FR, RF, RR, タイヤサイズ, タイヤパターン, ホイール, 状態

Equipment checklist table: 項目 (装備類), 有無, 対応

点検結果: ○:良好 △:継続的な点検が必要 ×:要修理・交換
対応: R:修理 P:交換 S:清掃 O:給油(水)

車両チェックシート

| | | | |
|------|------------|------|---------------|
| 管理番号 | 35356 | 形状 | 深ダンプ |
| 車名 | 三菱ふそう | 通称名 | スーパーグレート |
| 型式 | 2PG-FV70HZ | 車台番号 | FV70HZ-545102 |

日付:

ダンプ・ダンプ(土砂禁)・クレーン付ダンプ

外装状態

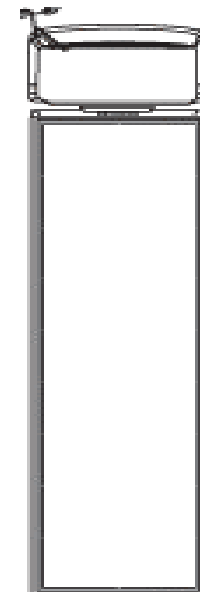
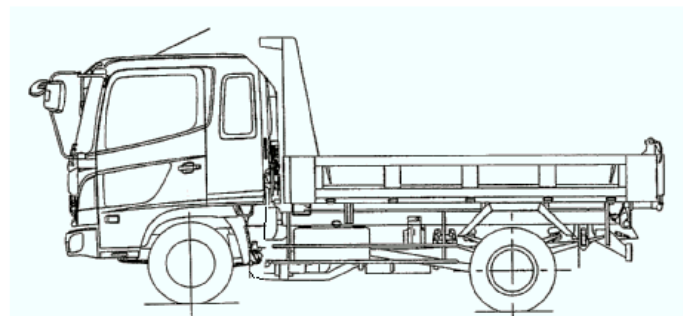
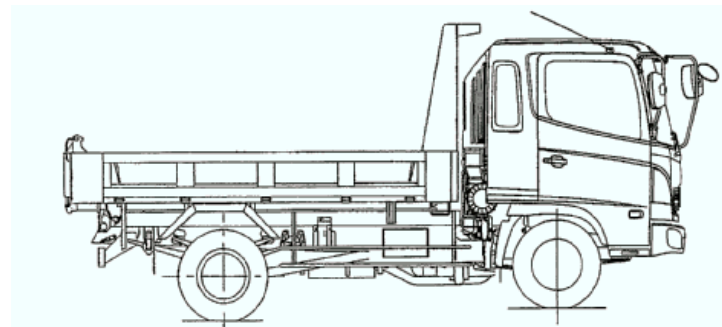
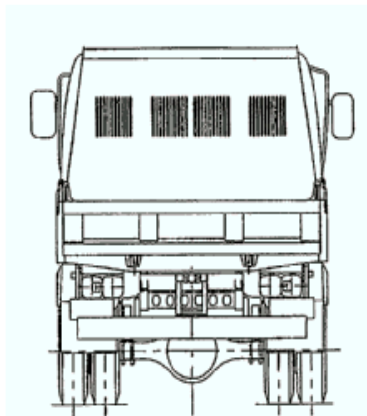

| | | | | | | | | |
|----|-----|----|---|----|-----|---|---|---|
| 記号 | A | B | C | S | U | W | H | M |
| 意味 | スリ傷 | 板金 | 腐 | サビ | 凸凹曲 | 波 | 穴 | 跡 |

| キャブ内装 | 外装 | | 点検者 報告欄 |
|-------|--------|---------------|---------|
| シート破れ | 無 | キャブ修復暦 | |
| 破損 | 無 () | キャブ・コーションプレート | |
| スイッチ類 | 良好 () | フロントガラス状態 | |
| 汚れ | 無 | 傷の程度 [] () | |
| 欠品 | 無 () | シャーシ サビ | |
| その他 | | フレーム曲がり・修復暦 | |
| | | ボデー修復暦 | |