

日付: 2024/10/17

車両情報シート

No	管理番号	36371	形状	クレーン付
	車名	いすゞ	通称名	フォワード
	型式	2RG-FTR90V2	車台番号	FTR90-7010756

基本情報	年式	令和2(2020) 年 4 月
	エンジン型式	4HK1
	排気量	5,190 cc
	馬力	240 ps
	最大積載量	7,000 kg
	車検	有 [令和7年 4月 29日]
	免許区分	大型(11t以上)
	車体長さ	車検証 9300 mm 実測 mm
	車体幅	車検証 2330 mm 実測 mm
	車体高さ	車検証 3050 mm 実測 mm

* 実測は車検証寸法と大きく異なる場合のみ

車両情報	走行km	181 千km [実走]
	タコグラフ	無 [] (年 月)
	シフト	セミAT 速 セミATの場合⇒ [スムーサー] 他()
	ペダル数	2
	ターボ	有
	ブレーキ	AOH [ドラム]
	ABS	有
	補助ブレーキ	有 [排気B] リターダの場合⇒ []
	エアサス	有 [リア]
	速度抑制装置	有
	Nox・PM	適合
	燃料タンク	200 L + L + L
	燃料	軽油 []
	アドブルー使用	有
	駆動方式	4×2
小型形状	←大型の場合は空欄	

装備類	ヘッドライト	ディスチャージ
	フォグランプ	有
	キャブ幅	標準
	キャブーフ	標準
	キャブグレード	カスタム
	ベッド	有
	エアコン	有 [オート]
	エアバッグ	有
	パワーウィンドウ	有
	集中ドアロック	有
	格納ミラー	有 ヒーター付
	電動ミラー	有
	オーディオ	有 [社外] [ラジオ ・ ナビ ・]
	ETC	有 [2.0]
	バックカメラ	有 [カラー]
	オートクルーズ	有
	坂道発進補助装置	有
	その他装備	ドライブレコーダー

①入庫確認 車両業務	②営業 支店長	③HP掲載 営業支援G

クレーン付・クレーン付セルフ・セルフ・セフティ

上物情報1 (ボデー)	メーカー	[]
	型式	[]
	製造番号[年式]	[年 月]
	内寸法 長	5500 mm
	内寸法 幅	2240 mm
	内寸法 高	300 mm リア:390mm
	床面地上高	1000 mm
	床フック	14 対 [埋込]
	スタンション	個
	ウインチ	無
	自動歩み	無
	オートスライダー	無
	上物操作	
	横根太 載替	鉄
	その他情報	

上物情報2 (クレーン)	メーカー	タダノ []
	型式	TM-ZX364HRENSA
	製造番号[年式]	41002601194 [令和元年 10月]
	吊荷重	2.9t []
	クレーン段数	4段
	操作	ラジコン
	フックイン	有
	リアジャッキ	無
	載替	無
	その他情報	

上物情報3 (ゲート)	形状	無 [] *跳上の場合⇒ []
	メーカー	[]
	型式	[]
	製造番号	[]
	寸法(外寸)	幅: mm 高: mm
	ストッパー寸法	幅: mm 高: mm
その他情報		

車両チェックシート

Table with 4 columns: 管理番号, 車名, 型式, 形状, 通称名, 車台番号. Values include 36371, いすゞ, 2RG-FTR90V2, クレーン付, フォワード, FTR90-7010756.

日付:

クレーン付・クレーン付セルフ・セルフ・セフティー

Table with 5 columns: 項目, 内容, 点検項目, 点検結果, 対応. Includes sections for エンジン, ターボ, ブローバイ・排圧, ファンベルト, マフラー, and 報告欄.

Table with 5 columns: 項目, 内容, 点検項目, 点検結果, 対応. Includes sections for 制動装置・その他, エア・コンプレッサ, かじ取り装置, and 報告欄.

Table with 5 columns: 項目, 内容, 点検項目, 点検結果, 対応. Includes sections for 上物関係 and 報告欄.

Table with 5 columns: 項目, 内容, 点検項目, 点検結果, 対応. Includes sections for ミッション・動力伝達装置, クラッチ, and 報告欄.

Table with 5 columns: 項目, 内容, 点検項目, 点検結果, 対応. Includes sections for 電装関係(外装), 電装関係(内装), 電装関係(バッテリー), エアコン, and 報告欄.

Diagram showing tire patterns for FF, FR, RF, RR axles. Includes tire size (F 265/70R 19.5) and pattern details (1 タテ溝, 2 ミックス, etc.).

Table with 4 columns: 項目, 内容, 有無, 対応. Lists items like スペアキー, キーレス, フロアマット, etc.

点検結果: ○:良好 △:継続的な点検が必要 ×:要修理・交換
対応: R: 修理 P: 交換 S: 清掃 O: 給油(水)

車両チェックシート

管理番号	36371	形状	クレーン付
車名	いすゞ	通称名	フォワード
型式	2RG-FTR90V2	車台番号	FTR90-7010756

日付:

クレーン付・クレーン付セルフ・セルフ・セフティー

外装状態

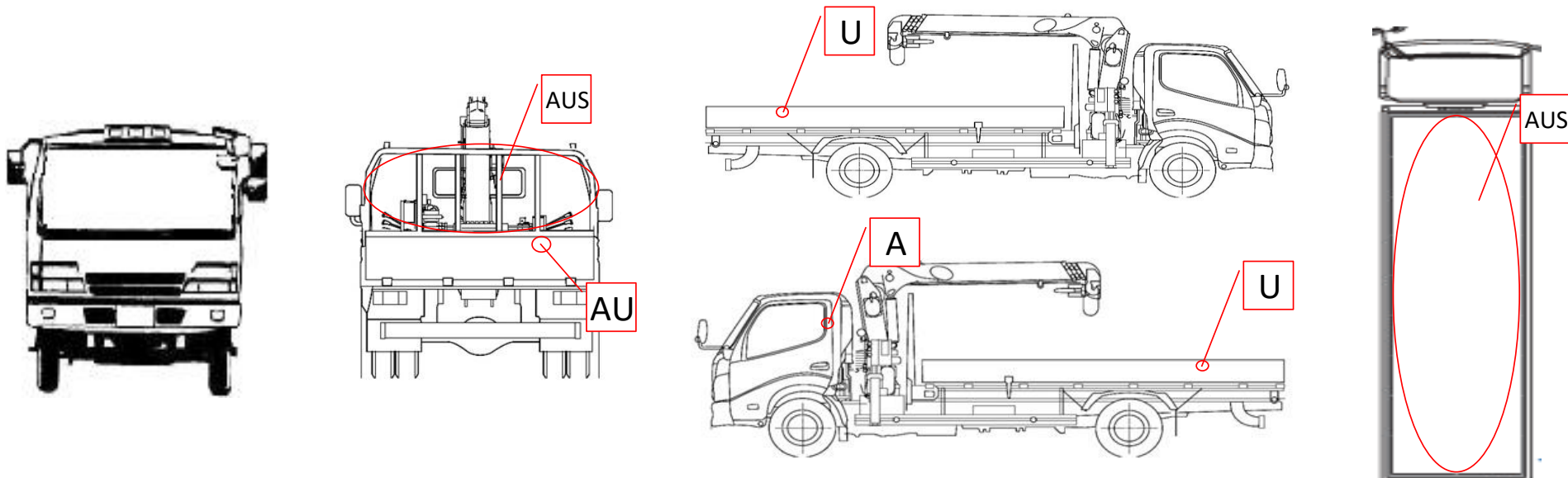

記号	A	B	C	S	U	W	H	M
意味	スリ傷	板金	腐	サビ	凸凹曲	波	穴	跡

キャブ内装	外装		点検者 報告欄
シート破れ	無	キャブ修復暦	
破損	無 ()	キャブ・コーションプレート	
スイッチ類	良好 ()	フロントガラス状態	
汚れ	中	傷の程度 [飛石] ()	
欠品	無 ()	シャーシ サビ	
その他		フレーム曲がり・修復暦	
		ボデー修復暦	