

日付: 2024/10/23

トラクタ

車両情報シート

No	管理番号	36411	形状	トラクタ
	車名	三菱ふそう	通称名	スーパープレート
	型式	QDG-FV50VJR	車台番号	FV50VJ-530334

基本情報	年式	平成25 (2013)	年	12	月
	エンジン型式	6R10			
	排気量	12,800 cc			
	馬力	520 ps			
	最大積載量	10,300 kg			
	車検	抹消 [年 月 日]			
	免許区分	大型(11t以上)			
	車体 長さ	車検証	6780 mm	実測	mm
	車体 幅	車検証	2490 mm	実測	mm
	車体 高さ	車検証	3220 mm	実測	mm

* 実測は車検証寸法と大きく異なる場合のみ

車両情報	走行km	626 千km [実走]			
	タコグラフ	有 [別体] (平成25年 8月)			
	シフト	MT 8速 H/L セミATの場合⇒ [] 他()			
	ペダル数	3			
	ターボ	有			
	ブレーキ	AOH [ドラム]			
	ABS	有			
	補助ブレーキ	有 [リターダ] リターダの場合⇒ [EG]			
	エアサス	無 []			
	速度抑制装置	有			
	Nox・PM	適合			
	燃料タンク	400	L +	L +	L
	燃料	軽油 []			
	アドブルー使用	有			
	駆動方式	6×4			
	小型形状	←大型の場合は空欄			

装備類	ヘッドライト	ディスチャージ		
	フォグランプ	有		
	キャブ幅	標準		
	キャブルーフ	標準		
	キャブグレード	標準		
	ベッド	有		
	エアコン	有 [オート]		
	エアバッグ	有		
	パワーウィンドウ	有		
	集中ドアロック	有		
	格納ミラー	有		
	電動ミラー	無		
	オーディオ	有 [純正] [ラジオ ・ ・]		
	ETC	有 [不明]		
	バックカメラ	有 [カラー]		
	オートクルーズ	有		
	坂道発進補助装置	無		
	その他装備			

①入庫確認 車両業務	②営業 支店長	③HP掲載 営業支援G

上物情報1 (ボデー)	カブラ形状	ツイン	
	メーカー	その他 [YOKOSHA]	
	型式	CD-1200	
	製造番号[年式]	K3572 [平成25年 7月]	
	載替	無	
	その他情報		

上物情報2 (クレーン)	メーカー	[]	
	型式	[]	
	製造番号[年式]	[年 月]	
	吊荷重	[]	
	クレーン段数	[]	
	操作	[]	
	フックイン	[]	
	リアジャッキ	[]	
載替	[]		
その他情報			

車両チェックシート

Table with 4 columns: 管理番号, 車名, 型式, 形状, 通称名, 車台番号. Values include 36411, 三菱ふそう, QDG-FV50VJR, トラクタ, スーパーグレート, FV50VJ-530334.

日付:

トラクタ

Table with 5 columns: 項目, 内容, 点検項目, 点検結果, 対応. Includes sections for エンジン, ターボ, ブローバイ・排圧, 燃料・噴射ポンプ, ファンベルト, 冷却水, ウォーターポンプ, マフラー, 排ガス・触媒装置, and 報告欄.

Table with 5 columns: 項目, 内容, 点検項目, 点検結果, 対応. Includes sections for 制動装置・その他, エア・コンプレッサ, and 報告欄.

Table with 5 columns: 項目, 内容, 点検項目, 点検結果, 対応. Includes sections for かじ取り装置, 足廻り, エアサス, and 報告欄.

Table with 5 columns: 項目, 内容, 点検項目, 点検結果, 対応. Includes sections for 上物関係 and 報告欄.

Table with 5 columns: 項目, 内容, 点検項目, 点検結果, 対応. Includes sections for ミッション・動力伝達装置, クラッチ, クラッチ マスターオイル, デファレンシャル, フロベラ・ドライブシャフト, PTO, and 報告欄.

Table with 5 columns: 項目, 内容, 点検項目, 点検結果, 対応. Includes sections for 電装関係(外装), 電装関係(内装), 電装関係(バッテリー), エアコン, and インジケータ(警告)ランプ点灯.

Diagram showing tire patterns for FF, FR, RF, RR configurations. Includes text for 点検結果 and 対応.

Table with 4 columns: 項目, 内容, 有無, 対応. Lists items like スペアキー, キーレス, 取扱説明書, etc.

点検結果: ○:良好 △:継続的な点検が必要 ×:要修理・交換
対応: R: 修理 P: 交換 S: 清掃 O: 給油(水)

車両チェックシート

管理番号	36411	形状	トラクタ
車名	三菱ふそう	通称名	スーパーグレート
型式	QDG-FV50VJR	車台番号	FV50VJ-530334

日付:

トラクタ

外装状態

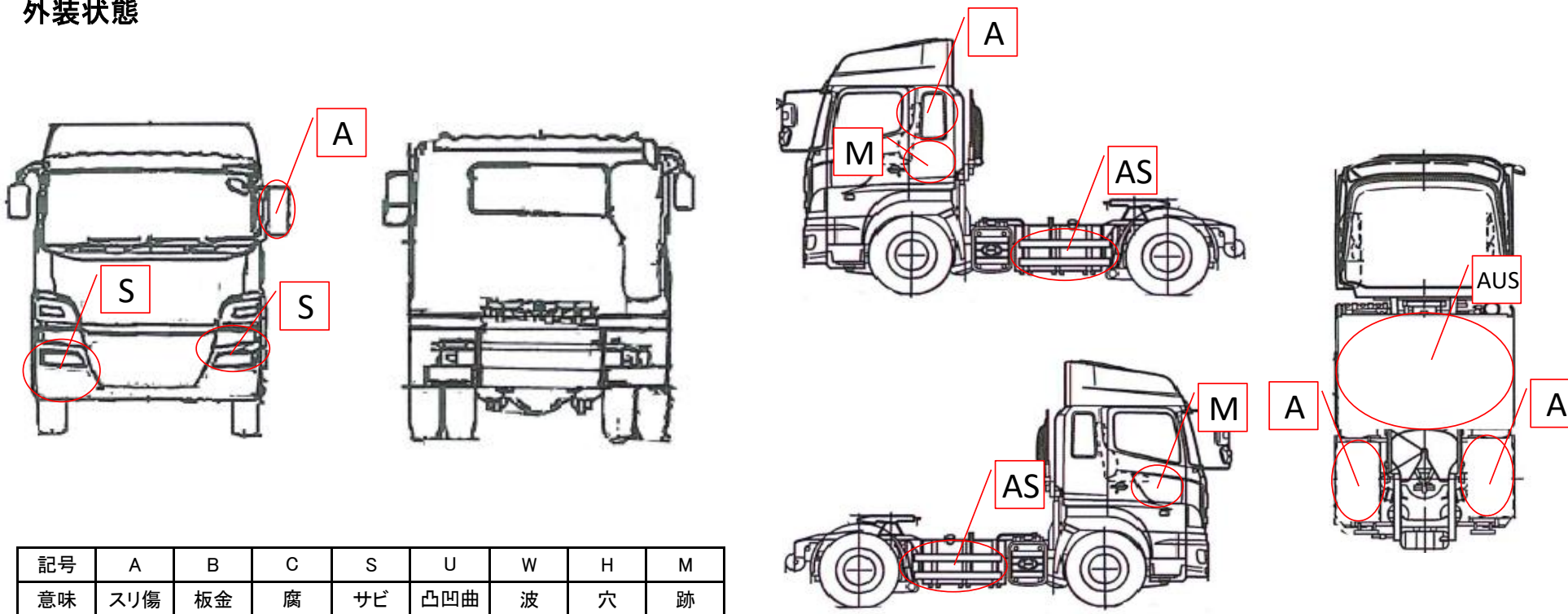

記号	A	B	C	S	U	W	H	M
意味	スリ傷	板金	腐	サビ	凸凹曲	波	穴	跡

キャブ内装	外装		点検者 報告欄
シート破れ	有	キャブ修復暦	・運転席側ウインカーカバー割れ
破損	無 ()	キャブ・コーションプレート	
スイッチ類	良好 ()	フロントガラス状態	
汚れ	中	傷の程度 [] ()	
欠品	無 ()	シャーシ サビ	
その他		フレーム曲がり・修復暦	
		ボデー修復暦	