

車両情報シート

No	管理番号	36484	形状	トラクタ
	車名	UDトラックス	通称名	クオン
	型式	2PG-GK5AAB	車台番号	JNCMB22AXMU056923

基本情報	年式	令和2(2020)	年	11	月	
	エンジン型式	GH11				
	排気量	10,830 cc				
	馬力	460 ps				
	最大積載量	9,500 kg				
	車検	検切	[令和6年	11月	15日]
	免許区分	大型(11t以上)				
	車体 長さ	車検証	5620 mm	実測	mm	
	車体 幅	車検証	2490 mm	実測	mm	
	車体 高さ	車検証	3360 mm	実測	mm	

* 実測は車検証寸法と大きく異なる場合のみ

車両情報	走行km	296 千km	[実走]				
	タコグラフ	有	[別体]				
	シフト	セミAT	速	セミATの場合⇒	[イスコット]	他()	
	ペダル数	2							
	ターボ	有							
	ブレーキ	AOH	[ドラム]				
	ABS	有							
	補助ブレーキ	有	[リターダ]	リターダの場合⇒	[EG]
	エアサス	有	[リア]				
	速度抑制装置	有							
	Nox・PM	適合							
	燃料タンク	400	L +	L +	L				
	燃料	軽油	[]				
	アドブルー使用	有							
	駆動方式	4×2							
	小型形状	←大型の場合は空欄							

装備類	ヘッドライト	LED								
	フォグランプ	有								
	キャブ幅	標準								
	キャブルーフ	ハイルーフ								
	キャブグレード	標準								
	ベッド	有								
	エアコン	有	[オート]					
	エアバッグ	有								
	パワーウィンドウ	有								
	集中ドアロック	有								
	格納ミラー	有	ヒーター付							
	電動ミラー	有								
	オーディオ	有	[純正]	[ラジオ	・	・]
	ETC	無	[]					
	バックカメラ	無	[]					
	オートクルーズ	有								
	坂道発進補助装置	有								
	その他装備									

①入庫確認 車両業務	②営業 支店長	③HP掲載 営業支援G

1

日付: 2024/11/18

トラクタ

上物情報1 (ボデー)	カブラ形状	シングル
	メーカー	その他 [YOKOSHA]
	型式	HP-1300C
	製造番号[年式]	14679021 25 [令和2年 月]
	載替	無
	その他情報	

上物情報2 (クレーン)	メーカー	[]
	型式			
	製造番号[年式]	[年 月]
	吊荷重	[]
	クレーン段数			
	操作			
	フックイン			
	リアジャッキ			
載替				
その他情報				

車両チェックシート

Table with 4 columns: 管理番号 (36484), 車名 (UDトラック), 型式 (2PG-GK5AAB), 形状 (トラクタ), 通称名 (クオン), 車台番号 (JNCMB22AXMU056923)

日付:

トラクタ

Table with 5 columns: 項目, 内容, 点検項目, 点検結果, 対応. Includes items like エンジン, ターボ, ブローバイ・排圧, etc.

Table with 5 columns: 項目, 内容, 点検項目, 点検結果, 対応. Includes items like 制動装置・その他, エア・コンプレッサ, 報告欄

Table with 5 columns: 項目, 内容, 点検項目, 点検結果, 対応. Includes items like かじ取り装置, ギアボックス, リーフスプリング, エアサス, 報告欄

Table with 5 columns: 項目, 内容, 点検項目, 点検結果, 対応. Includes items like 上物関係, 報告欄

Table with 5 columns: 項目, 内容, 点検項目, 点検結果, 対応. Includes items like ミッション・動力伝達装置, クラッチ, デファレンシャル, PTO, 報告欄

Table with 5 columns: 項目, 内容, 点検項目, 点検結果, 対応. Includes items like 電装関係(外装), 電装関係(内装), 電装関係(バッテリー), エアコン, インジケータ

Diagram showing tire patterns for FF, FR, RF, RR axles with tread types (2, 3, 6, 7) and sizes (295/80R 22.5, 275/80R 22.5). Includes text for tire size and pattern details.

Table with 4 columns: 項目, 有無, 対応. Includes items like 装備類, キーレス, 整備記録簿, etc.

点検結果: ○:良好 △:継続的な点検が必要 ×:要修理・交換
対応: R:修理 P:交換 S:清掃 O:給油(水)

車両チェックシート

日付:

管理番号	36484	形状	トラクタ
車名	UDトラックス	通称名	クオン
型式	2PG-GK5AAB	車台番号	JNCMB22AXMU056923

トラクタ

外装状態

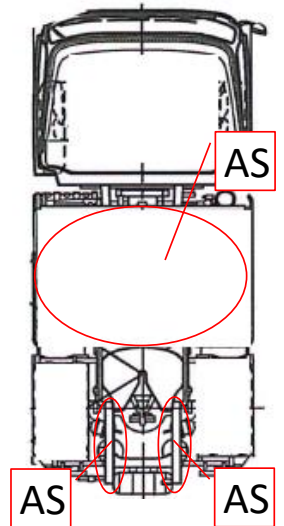
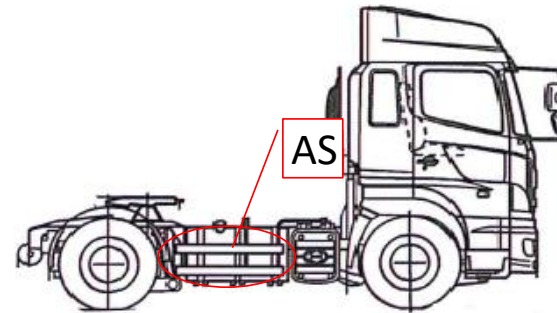
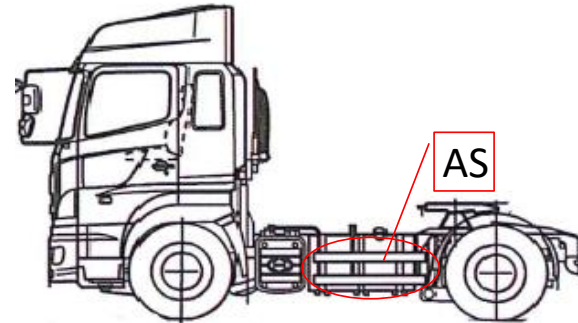
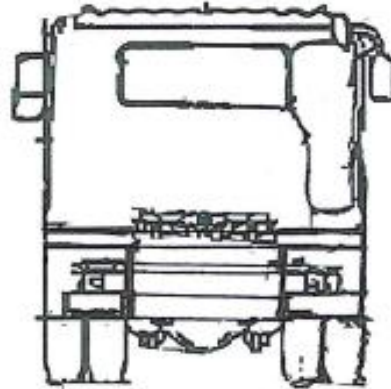
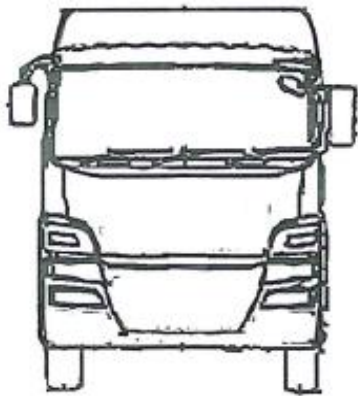

記号	A	B	C	S	U	W	H	M
意味	スリ傷	板金	腐	サビ	凸凹曲	波	穴	跡

キャブ内装	外装		点検者 報告欄
シート破れ	無	キャブ修復暦	・ルームミラー外し穴有
破損	無 ()	キャブ・コーションプレート	
スイッチ類	良好 ()	フロントガラス状態	
汚れ	少ない		
欠品	有 (オープントレイ欠)	シャーシ サビ	
その他		フレーム曲がり・修復暦	
		ボデー修復暦	
		無 ()	
		有 (傷の程度 [ヒビ])	
		小 ()	
		無 ()	
		無 ()	